



## 未来の土木技術者が道路・港の 工事現場を体験！

～蒲郡バイパス及び三河港の建設現場で働く  
技術者から建設業について学習します～

### 記者発表資料

#### 1. 概要

このたび、愛知県立岡崎工業高等学校の皆さんが、工事現場を見学します。

授業の一環として工事現場を見学し、施工技術を学習していただきます。また、現場で働く若手技術者への質問コーナーも予定しており、将来の進路選択の参考にしていただきたいと思います。

#### 【現場見学の概要】

- (1)日 時 : A. 平成29年10月31日(火) (小雨決行)  
①10:30～11:30 ②13:00～14:00  
B. 平成29年11月1日(水) (小雨決行)  
①10:30～11:30 ②13:00～14:00

- (2)場 所 : ①国道23号蒲郡バイパス 工事現場  
・為当高架橋(仮称)下部建設工事  
②三河港神野地区 工事現場  
・神野ふ頭岸壁改良工事

- (3)参加者 : A. 愛知県立岡崎工業高等学校 土木科2年生 (40名+2名教員)  
B. 愛知県立岡崎工業高等学校 土木科1年生 (40名+2名教員)

※なお、取材を希望される報道関係者の方は、駐車場の都合上、別紙-3「取材申込書」を記載の期限までに、FAXにて提出願います。

2. 資 料 別紙-1: 工事概要、別紙-2: 見学会場案内図、別紙-3: 取材申込書
3. 配布先 中部地方整備局記者クラブ、蒲郡市政記者クラブ、豊川市政記者クラブ、  
岡崎市政記者クラブ、豊橋市政記者会、中部専門記者会、港湾新聞、日本海事新聞、  
港湾空港タイムス、海事プレス、マリタイムデーリーニュース
4. 解 禁 指定なし
5. 問合せ ①国土交通省中部地方整備局 名四国道事務所  
副 所 長 <sup>かなだ たつや</sup> 金田 達也  
工務課長 <sup>かに まこと</sup> 可児 誠  
TEL:052-823-7911(代表) FAX:052-823-7919 所在地:名古屋市瑞穂区神穂町5-3
- ②国土交通省中部地方整備局 三河港湾事務所  
副 所 長 <sup>おいだいら たけひろ</sup> 老平 武弘  
沿岸防災対策官 <sup>はつとり ちかし</sup> 服部 千佳志  
TEL:0532-32-3251(代表) FAX:0532-32-5049 所在地:豊橋市神野ふ頭町1-1

① 国道23号蒲郡バイパス

工事概要

工事名称：平成28年度 23号蒲郡B P 為当高架橋下部工事  
 工事場所：豊川市御津町地内  
 受注者：藤城建設(株)  
 内容：橋梁下部工事

位置図

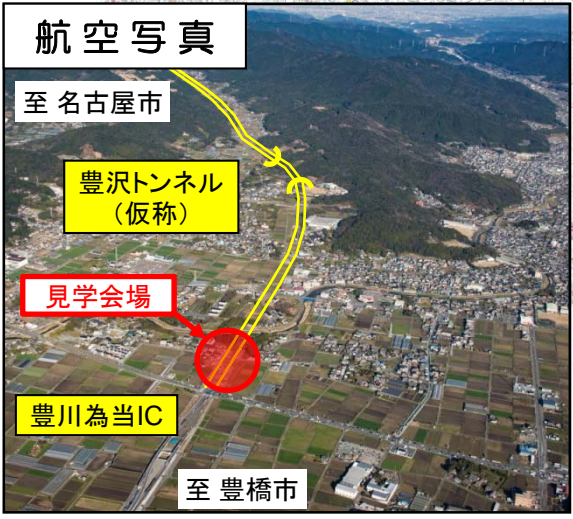

豊川為当ICより名古屋市方面を望む (H28.3月撮影)

学習内容 (予定)

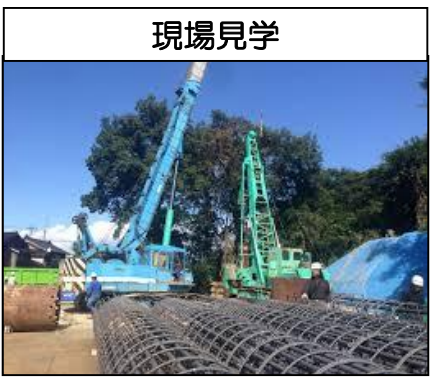

断面図

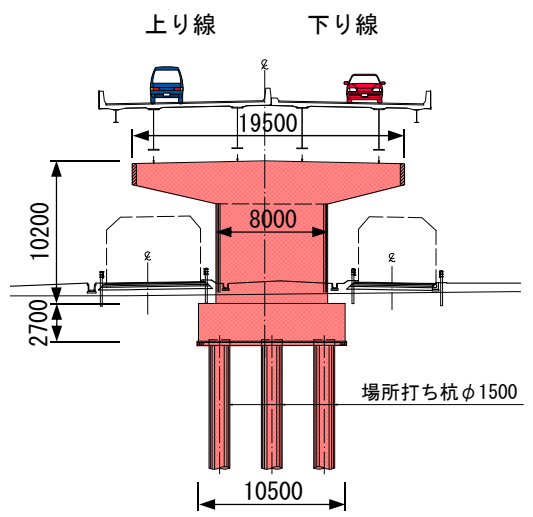



# 巨大地震にも耐えられる岸壁を 珍しい手法で整備中

## 港-6

愛知県

みかわこう じんの とうち くだいしんきょうかがんべき せいび  
三河港 神野ふ頭地区耐震強化岸壁の整備

### 【概要】

我が国の完成自動車の輸出入の拠点である三河港で、完成自動車輸出入台数の増加、大型船舶への対応、震災時における緊急物資輸送機能を確保することを目的として、三河港神野地区7号岸壁(水深12m)の延伸を26年度から開始しております。

通常、岸壁はケーソン(コンクリートの箱)で築造するのに対し、この岸壁は地盤を固化改良することにより、現地の地盤を利用して大きなブロックを造る珍しい工法で整備しております。

※実施中の工事内容については、別途お問い合わせください。

三河港神野地区



## 地盤改良施工のおおまかな流れ

《施工イメージ》

《作業ステップ》

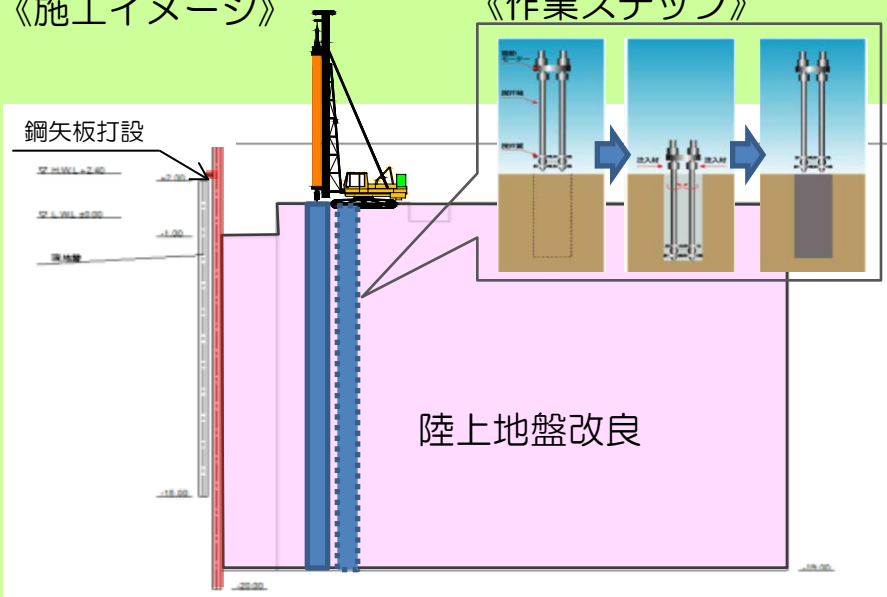

地盤改良



上部コンクリート

【問合せ先】三河港湾事務所 沿岸防災対策官 電話：0532-32-3251

【アクセス】国道23号線 神野新田 I Cより 車で約15分 (約3km)



① 国道23号蒲郡バイパス

見学会場案内図



状況写真



平成29年10月撮影



② 三河港神野地区

見学会場案内図



注) 国土地理院地図(電子国土Web) (<http://mapps.gsi.go.jp>)を基に中部地方整備局三河港湾事務所作成



平成29年 9月26日現在の現場状況

名四国道事務所行 FAX 送信先 052-823-7919

「岡崎工業高校 現場見学」取材申込書

「岡崎工業高校 現場見学」につきまして、取材をご希望される報道機関におかれましては、事前にご登録をお願い致します。

FAX 送信期限 : 10月27日(金) 12時00分まで

1. 取材希望件名 (取材を希望される件名を  で囲んで下さい。)

- A. 平成29年10月31日(火)
- B. 平成29年11月1日(水)

2. 報道機関名 \_\_\_\_\_

3. 取材者等  
(1) 代表者名 \_\_\_\_\_

(2) 連絡先 TEL \_\_\_\_\_

(3) 車両台数 \_\_\_\_\_ 台

(4) 人数 \_\_\_\_\_ 名

4. 問い合わせ先

名四国道事務所 副所長 かなだ たつや  
金田 達也

工務課長 かに まこと  
可児 誠

TEL : 052-823-7911

FAX : 052-823-7919